

觅光者 (Lightfinder)

不良光线条件下，性能依然出色

2019年4月

概述

安讯士“觅光者”(Lightfinder)技术赋予网络摄像机极高的感光性能。在极低光条件下,其他摄像机可能要切换到夜间模式和灰度视频,而搭载“觅光者”技术的摄像机仍可保持在白天模式并提供彩色图像。在监控领域,色彩是能够识别人、物体或车辆的一个关键因素。

“觅光者”技术带来的价值不仅体现在最黑暗的场景中,还体现在照度低于典型室内亮度的任何场所中。“觅光者”摄像机只需较少的光就能拍摄出理想的图像,它能够(例如)缩短曝光时间,从而最大程度降低模糊和噪声。

在本白皮书中,通过以拍摄的亮度受到极佳控制的工作室图像为例来证明摄像机的低光性能。在 1.5-5 lux 的光线强度下,现场人眼所见的场景显得非常暗,但摄像机呈现的场景却不可思议的明亮。当光线强度降至约 0.5 lux 时,人眼无法辨别色彩和细节,而摄像机依然保持输出明亮的色彩。再进一步降至 0.02 lux 时,现场人眼所见几乎一片漆黑,只有色彩最亮的物体隐约可辨,但摄像机仍能够提供彩色图像。

“觅光者”技术是一流光学器件(如高品质镜头以及专为监控应用优化的定制图像传感器)与系统芯片中内嵌的图像处理算法的完美结合。由于“觅光者”技术中包含的所有这些组件会定期改进,因此“觅光者”技术本身也在不断的发展和进步。Lightfinder 2.0 的概念就是这个推进过程中的一大飞跃,它提供更好的感光性、更逼真的色彩重现、以及专为高级用户打造的自定义调整。

在色彩处理、过滤和调整方面积累的广泛专业知识为“觅光者”奠定了基础。“觅光者”和安讯士“Zipstream”技术相互配合,可实现高质量精细压缩,从而既能在生成视频的同时保留图像细节,还能降低平均比特率并减少存储成本。

目录

1. 黑暗中的光明 — 背景介绍	4
1.1 光侦测	4
1.2 光线强度 (lux)	5
1.3 最低照度下的感光度	6
2. “觅光者”技术的关键要素	6
3. “觅光者”技术的几大优点	7
3.1 彩色视频确保极低光条件下的准确识别	7
3.1.1 不同照度下的“觅光者”技术效果示例	7
3.2 与曝光时间和光圈大小相关的其他优点	9
4. Lightfinder 2.0	11
4.1 优点	11
4.2 示例	11

引言

“觅光者”技术是一项安讯士专有的技术，让网络摄像机即使在极低光条件下也能够提供高质量的彩色视频。该项技术是精心选择的传感器和镜头、先进的芯片开发和优化的图像处理算法的独特组合所创造的伟大成果。

集成了“觅光者”技术的网络摄像机在各种严苛的低光视频监控应用中的优势尤其突出，例如：停车场、城市监控、校园和施工现场，提供的彩色视频能够极大地提高有效识别人、车辆或事件的可能性。

本白皮书介绍了“觅光者”技术的基本原理和几大优点。通过以亮度受控的低光场景中利用“觅光者”技术抓拍的视频为例来证明摄像机的视频质量。然而，为了能够透彻地了解这一项技术，我们先从讨论光、光侦测和光测量的基础知识入手。

1. 黑暗中的光明 — 背景介绍

光由离散的电磁能量束（称为光子）组成。这些光子具有不同的能级或波长。在可见光能量范围内，不同的波长表示不同颜色的光。图 1 显示了一部分的电磁波谱，其中标出了不同能量范围的既定名称。



图 1: 以波长 (纳米) 标示能量范围的部分电磁波谱。

1.1 光侦测

人眼可见光 (光子) 的波长范围大约在 400 纳米至 700 纳米之间 (可见光谱)。人眼存在两种光感受器细胞：视杆和视锥，它们能够以优化的方式测量不同强度和波长的光。视锥提供色彩视觉，但需要相当强的光 (大量光子) 才能感知颜色。而视杆能够侦测强度非常低的光 (只需少量光子)，但由于无法区分波长，因此它们不提供任何色彩信息。这就是为什么在光线变弱时人眼会丢失色彩视觉：视锥侦测不到任何东西，而视杆却仍能够侦测到。

在数字摄像机中，图像传感器的数以百万计的感光点（像素）就相当于人眼的视杆和视锥。除侦测可见光光子之外，数字摄像机的传感器还能够侦测到电磁波谱中近红外部分的波长稍长（700-1000 纳米）的光子。近红外光通常存在于太阳光和人造光源中。

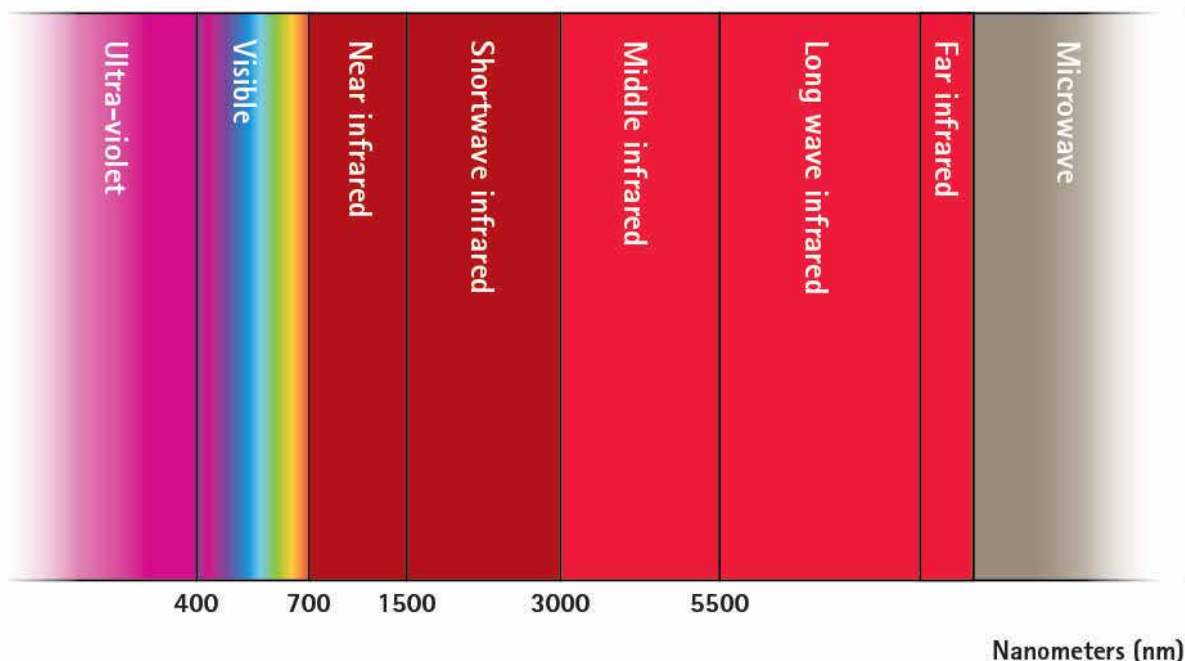
在极低照度的可见光下，数字摄像机（如果是内置可移除式红外滤光片的日夜两用型摄像机）仍能够使用一切可用的近红外光来生成图像。但这种光不承载任何色彩信息。因此，在可见光照度非常低时，人眼和典型的日夜两用型摄像机都只能提供灰度图像。

但搭载“觅光者”技术的摄像机却能够保留色彩视觉，即使在光线降低至人眼无法辨别色彩的照度时，也能够生成彩色图像。

“觅光者”摄像机可以加装红外照明器，转而使用摄像机的夜间模式。夜间模式的红外灰度图像在（比如）视频分析应用中极为有用，但在很多使用场合中，白天模式视频因其色彩和自然的观感，无疑更具吸引力。



图 2：“觅光者”摄像机通过优化利用现有光线抓拍的夜间视频。

1.2 光线强度 (lux)

光线强度可用照度或者每单位面积的光通量来测量和量化。照度的量基于光的绝对辐射强度（辐照度，单位： W/m^2 ）。然而，照度还包含取决于人眼敏感度函数（人对不同波长的视觉亮度感知的标准化模型）的权重。这就意味着，照度代表人眼所感知的光线强度。照度以勒克斯 (lx) 来计量，其中一勒克斯等于每平方米一流明。

许多自然场景的照度通常较为复杂，场景中阴影和高亮不同部分的勒克斯读数是不一样的。因此，一个勒克斯读数并不能表示整个场景的光线条件，同时不会传达与光方向有关的任何信息。也就是说，光线强度测量是评估光线条件和对比不同场景的重要工具。表 1 列出了一系列光线条件下的典型照度值。

光线强度	说明
0.05 – 0.3 lux	明亮的满月之夜
1 lux	距离 1 米远的蜡烛
80 lux	办公大楼走廊
500 lux	办公室光线
10,000 lux	大白天
100,000 lux	强烈阳光

表 1: 监控场景中常见光线条件下的典型照度值。

1.3 最低照度下的感光度

很多制造商都将网络摄像机的感光度规定为生成可接受图像所需的最低照度。尽管此类规格有助于对由相同制造商提供的摄像机进行感光度比较，但是对来自不同制造商的产品进行类似的比较则需要谨慎。由于在如何测量最低照度方面没有统一的标准，因此不同的制造商采用的是不同的方法并且对可接受图像也有着不同的标准。

2. “觅光者”技术的关键要素

“觅光者”技术专为监控应用而设计，成功结合了高品质精密光学器件与内置于系统芯片的先进图像处理算法。由于“觅光者”技术的所有这些组件会定期改进，因此这项技术本身也在不断的发展和进步。



图 3: 安讯士网络摄像机部件分解图高亮显示的是在“觅光者”技术中经过优化的部件：搭载嵌入式图像信号处理 (ISP) 模块的系统芯片 (1)、图像传感器 (2)、镜头 (3) 和滤光片 (4)。

通过高品质镜头收集并聚焦光线后，光线到达图像传感器，这是所有数字摄像机的关键组成部分。传感器是一种光电部件，由感光光子侦测器阵列组成，这些侦测器能够将光转换成电信号。所有“觅光者”产品都配备定制的高灵敏 CMOS 传感器，实现最佳的监控特性。

在系统芯片的 ISP 模块中内嵌的数字图像处理算法，其重要性与图像传感器不相上下。该芯片专为视频监控而设计，采用最新的 ASIC 制造技术制造而成，从而确保了数字组件数量的最大化。图像处理算法将去除实时噪声，还原色彩，以及对每个图像执行清晰化处理，即使是最微弱的传感器信号，也能生成具有最高可用性的视频。然而，相比较可能去除关键细节的大幅度过滤，保留图像内容始终更为重要。在监控领域，图像算法不得破坏场景中的司法取证信息，这一点尤为关键。该算法必须准确且具有可预见性，不得在提升人眼视觉观感的过程中将外来信息引入图像。

通过仔细评估光学路径中的所有内容，并以最佳方式调整所有数字算法，能够在大多数光线条件下获得出色的摄像机性能，甚至无惧低光的终极挑战。在“觅光者”产品中，镜头和传感器与其他光学器件（通常是镜头滤光片）精心搭配，从而最大程度提高感光度和分辨率，同时还能避免产生伪影。

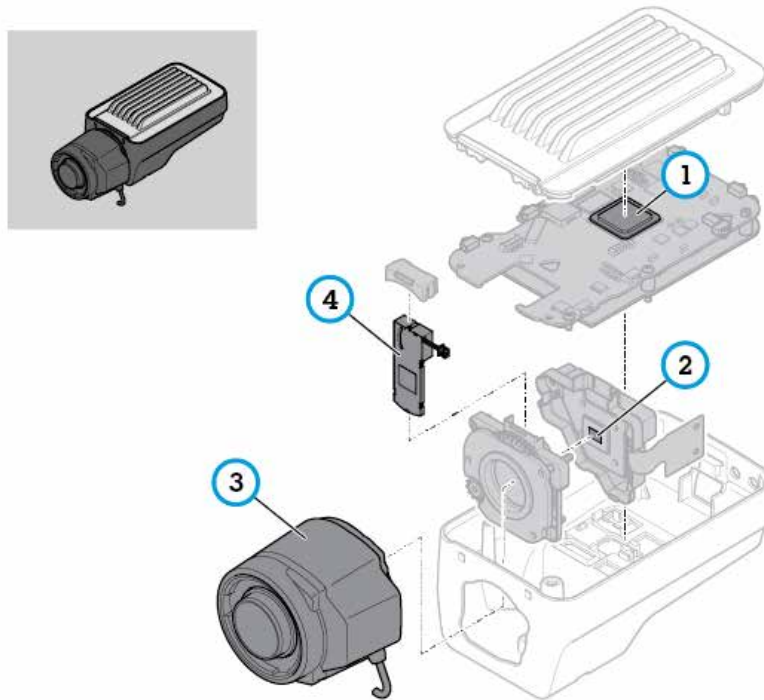
“觅光者”和安讯士“Zipstream”技术相互配合，可实现高质量精细压缩，从而既能在生成视频的同时保留图像细节，还能降低平均比特率并减少存储成本。

3. “觅光者”技术的几大优点

凭借“觅光者”技术，摄像机在光线非常微弱的场景中能够重现真实色彩。不仅如此，“觅光者”技术提供的视频画质高、噪声低，最大程度减少了运动模糊。这得益于其出色的感光性能缩短了曝光时间。

3.1 彩色视频确保极低光条件下的准确识别

在极低光条件下，其他日夜两用型摄像机可能要切换到夜间模式和灰度视频，而搭载“觅光者”技术的摄像机仍可保持在白天模式并提供彩色视频。监控视频中的色彩对于有效识别人、车辆或事件是至关重要的。“觅光者”技术让操作人员能够快速、准确地报告服装或汽车的颜色，从而确保快速采取应对措施以及进行精准的识别。

3.1.1 不同照度下的“觅光者”技术效果示例

为了说明“觅光者”技术的低光性能，本章节展示了一些照片，这些照片源自利用“觅光者”摄像机在亮度受到极佳控制的工作室中拍摄到的一系列视频。

搭载 F0.9 超高感光度镜头的 AXIS Q1645 网络摄像机位于距离彩色拍摄目标 10 米远的地方。摄像机使用的曝光时间为 1/30，这个时间对于捕捉运动目标也是绰绰有余的，此时 WDR 关闭。

图 4 显示了安讯士摄像机在 1.5 lux（三轮车周围测得）至 5 lux（假人腰部周围测得）之间的照度下拍摄的场景。应注意的是，人眼（同样距离目标 10 米，在摄像机附近）看到的这个场景比图像所呈现的要暗得多，即便让人眼有足够的时间来适应，结果也是如此。人眼可能依然能够辨识色彩，但照度可能“低得让人感到不适”。



图 4: 光线强度介于 1.5 lux (三轮车上) 至 5 lux (假人腰部处) 之间的工作室场景。“觅光者”摄像机提供了清晰的色彩呈现以及不可思议的明亮图像, 而相比之下, 人眼可能依然能够辨识色彩, 但看到的场景却是非常暗的。

图 5 至图 7 显示了在照度逐渐降低时使用与先前相同的设备拍摄的同场景的裁剪图像。在大约 0.5 lux (图 5) 时, 人眼丧失色彩视觉, 而“觅光者”摄像机依然呈现明亮的彩色图像。事实上, 直到低至 0.02-0.08 lux (图 7) 的测试照度, “觅光者”摄像机也能够保持色彩视觉, 虽然这一性能会显著减弱。在这些照度下, 人眼既无法辨别色彩, 也无法辨别细节, 整个场景几乎一片漆黑, 只有色彩最亮的物体隐约可辨。

图 5: 物体上测得的照度为 0.2 lux - 0.7 lux。“觅光者”摄像机提供明亮的色彩。人眼的色彩视觉敏锐度并不高, 基本上只能辨认较亮表面, 能看清的细节非常少。



图 6: 物体上测得的照度为 0.1 lux - 0.3 lux。“觅光者”摄像机提供的彩色图像清晰度有所下降,但细节仍然非常丰富。人眼无法辨认较暗表面,无法感知细节或色彩。



图 7: 物体上测得的照度为 0.02 lux - 0.08 lux。“觅光者”摄像机提供的图像较暗,色彩呈现减弱,但仍可以辨别颜色。人眼只能依稀辨认最亮表面,无法感知任何细节或色彩。



3.2 与曝光时间和光圈大小相关的其他优点

“觅光者”摄像机具有出色的感光性能,不仅在最黑暗的场景中,而且在照度低于典型的办公室室内亮度的任何场景中,这一特性都有着极大的优势。“觅光者”摄像机只需较少的光就能拍摄出理想的图像,它能够缩短曝光时间,从而最大程度降低噪声和模糊;此外,它也可以使用较小的镜头光圈,发挥出其他方面的优势特长。

例如,“觅光者”技术能够:

- > 减少运动模糊(通过缩短曝光时间)
- > 降低噪声(仍采用短曝光时间)
- > 使用更长的长焦镜头(这通常需要缩短曝光时间,才能获得理想效果)
- > 增加景深(通过在镜头中使用较小的光圈)
- > 降低噪声(通过减少数字增益)
- > 提高图像阴暗部分的 WDR 性能(即意味着降噪)

曝光是摄像机传感器捕捉光子（并将它们转换成电信号）所用的时间，发生在测量每个像素产生的电子数并将这些数量的电子用于成像之前。然后会清除所有传感器像素，并重新开始捕捉光子。

在低光场景中，传感器通常需要较长的曝光时间，才能捕捉到足够多的光子以生成可用的图像。如果曝光时间过短，图像变得过暗，可以通过数字方式提亮，但这同时也伴有噪声的增大。然而，如果曝光时间较长，图像中呈现的一切快速运动的物体都可能变得模糊，因为在曝光间隔期间，这些物体与传感器之间产生了相对运动。这种现象被称为“运动模糊”。在光线有限的场景中，这种问题很常见。



图 8: 长曝光时间可能导致明显的运动模糊。在此视频抓拍中，如果缩短所使用的曝光时间，车牌可能更易于辨认。

由于“觅光者”技术允许缩短曝光时间，因此能够减少运动模糊。在需要高分辨率（解析运动物体的细节）的情况下，这一点尤其重要。其他减少运动模糊的方法包括：将摄像机置于距离运动物体更远的地方，或者使用广角镜头。在这些情况下，运动物体在运动时尽管速度不变，但在传感器上覆盖的像素数将减少。

“觅光者”技术的另一优点在于，它可以用来增加图像的景深。这是因为较小的镜头光圈可能足以满足需求。在低光环境中，往往倾向于使用较大的光圈，以便在曝光时间内收集更多的光线。但鉴于涉及光学和光线追迹的物理定律，大光圈提供的景深也较小，也就是说，能够同时对焦的场景部分较小。通过利用“觅光者”技术，曝光时间反而可以缩短，从而让您能够使用较小的光圈，进而获得较大的景深。

4. Lightfinder 2.0

从 2019 年 5 月起，越来越多的安讯士网络摄像机新品将搭载 Lightfinder 2.0。这一概念可应用于内置 ARTPEC-7 系统芯片的摄像机上，是“觅光者”技术推进过程中的一大飞跃。

4.1 优点

Lightfinder 2.0 对图像处理渠道进行了全面的重新设计，提供的图像画质更清晰，伪影更少。除提升摄像机的整体感光性能之外，Lightfinder 2.0 还能够确保更逼真的色彩重现、更理想的白平衡，以及提高捕捉阴影和较暗物体的能力。

Lightfinder 2.0 还提供控制时空滤波的全新设置。这尤其适用于需要针对特定分析应用优化图像的高级用户。

4.2 示例

图 9 是来自搭载 Lightfinder 2.0 的安讯士摄像机的监控视频测试的抓拍。图像看似没有任何特别之处 – 但如果你知道真实场景有多暗，就不会这么认为。在图像中，可以看到站在桥下的人，其身边的光线强度经测量只有 0.05 lux。Lightfinder 2.0 重现了这个非常暗的部分，效果可媲美白天拍摄的场景。



图 9: Lightfinder 2.0 摄像机呈现的清晰明亮的彩色图像，尽管桥下的光线强度仅为 0.05 lux。

为了进行比较，图 10 显示了相同场景的抓拍，其中的图像经过处理，呈现了人眼可看到的场景。因此，对于站在 Lightfinder 2.0 摄像机附近的人，桥下的区域显得非常暗，但某些细节依然能够辨认。



图 10: 这是人在现场所能看到的场景。图像经过处理, 呈现了人眼在视觉上所感受到的黑暗。

图 11 是来自相同场景的另一张照片, 使用时下的智能手机拍摄。当然, 智能手机本身无法优化图像以供监控之用, 但桥下区域呈现出来的是一片漆黑, 这也进一步说明了真实场景有多暗。



图 11: 使用 iPhone8 智能手机拍摄的相同场景

关于安讯士 (Axis Communications)

安讯士通过打造网络解决方案, 不断提供改善安防技术的独特见解并引入创新业务模式, 旨在创造一个更加智能、安全的世界。作为网络视频行业的领导者, 安讯士致力于推出视频监控和分析应用、访问控制以及音频系统的相关产品和服务。安讯士在全球 50 多个国家和地区设有办事机构, 拥有超过 3,000 名尽职的员工, 并与遍布世界各地的合作伙伴携手并进, 为客户带来高价值的解决方案。安讯士创立于 1984 年, 总部位于瑞典。

关于安讯士的更多信息, 请访问我们的网站: www.axis.com。