

AXIS 210A/211A ネットワークカメラ

高度な映像アプリケーションに高品位画像を



- > 高品位画像
- > MPEG-4、Motion JPEG
同時利用
- > 双方向音声
- > ビデオモーション検知
- > Power over Ethernet

AXIS 210A、AXIS 211A ネットワークカメラは、コスト効率の高い、IP ベースのプロフェッショナルなリモート監視を実現します。事務所、店舗、その他の屋内・屋外施設の安全確保などに適したネットワークカメラです。

AXIS 210A、AXIS 211A はプログレッシブスキャンを採用。VGA (640x480) 解像度の画像を 30 フレーム / 秒で配信します。

MPEG-4 および Motion JPEG ビデオストリームを同時に配信することができます。利用するネットワークの帯域幅や環境に応じて、画質の最適化も行えます。

双方向音声通信に対応。来訪者との会話、侵入者への警告など、映像に加え音声によるコミュニケーションが行えます。

ビデオモーション検知、いたずら警告、プリ / ポストアラームバツファなどを活用した高度なイベント管理機能に対応しています。

PoE (Power over Ethernet) に対応。ネットワークを経由してカメラ本体に電源を供給することによって電源ケーブルが不要となり、インストールにかかる費用を抑えることができます。



技術仕様 – 210A/211A ネットワークカメラ

カメラ	
モデル	AXIS 210A : 屋内専用 AXIS 211A : DC アイリス、屋内 / 屋外* *屋外設置の際は、別途屋外用ハウジングが必要です。
撮像素子	1/4" プログレッシブスキャン RGB CCD
レンズ	AXIS 210A : 焦点距離 - 4.0mm、F 値 - F1.2、固定アイリス、CS マウント、 水平画角 - 48° AXIS 211A : 焦点距離 - 3.0 ~ 8.0mm、F 値 - F1.0、DC アイリス、CS マウ ント、水平画角 - 67° (広角) ~ 27° (望遠)
最低照度	AXIS 210A : 1.0 lux (F1.2) AXIS 211A : 0.75 lux (F1.0)
シャッタースピード	1/12500 ~ 2 秒
ビデオ	
ビデオ圧縮	MPEG-4 Part 2 (ISO/IEC 14496-2) Motion JPEG
解像度	640x480、480x360、320x240、240x180、160x120
フレームレート MPEG-4	最大 30 フレーム / 秒 (480x360 以下の解像度) 最大 25 フレーム / 秒 (640x480)
フレームレート Motion JPEG	最大 30 フレーム / 秒
ビデオストリーミング	MPEG-4、Motion JPEG の同時利用可 フレームレート、帯域幅使用率のコントロール 固定、可変ビットレートの選択 (MPEG-4)
画像の設定	圧縮レベル、カラー、輝度、コントラスト、ホワイトバランス、 露出コントロール、画像の回転、ミラーリング、暗所における 画質の調整 オーバーレイ機能 (テキスト / 画像) プライバシーマスク
音声	
音声ストリーミング	双方向 (全二重、半二重)、単方向、音声オフ
音声圧縮	G.711 PCM 64 kbps G.726 ADPCM (24 または 32 kbps)
音声入力 / 出力	内蔵マイクロフォン、外部マイクロフォン入力またはライン入力 ラインレベル出力

ネットワーク	
セキュリティ	マルチパスワード保護、IP アドレスフィルタリング、HTTPS 暗号 化、IEEE 802.1X 認証、ダイジェスト認証、ユーザアクセスログ
対応プロトコル	IPv4/v6、HTTP、HTTPS、QoS Layer 3 DiffServ、FTP、SMTP、Bonjour、 UPnP、SNMPv1/v2c/v3 (MIB-II)、DNS、DynDNS、RTSP、RTP、TCP、 UDP、IGMP、RTCP、ICMP、DHCP、ARP、SOCKS
システムインテグレーション	
アプリケーション プログラミング インターフェイス	VAPIX を含むソフトウェアインテグレーションのためのオープン API の提供 (www.axis.com にて入手可能)
インテリジェント ビデオ	ビデオモーション検知、いたずら警告、音声検知
アラームトリガ	インテリジェントビデオ、外部 I/O
アラームイベント	FTP、HTTP、電子メールを利用した画像アップロード HTTP、TCP、電子メールを利用したイベント通知 外部出力の駆動
アラームバッファ	9 MB (プリ / ポストアラーム)
一般	
プロセッサ / メモリ	CPU : ETRAX 100LX、ビデオ圧縮 : ARTPEC-2 メモリ : 32 MB、フラッシュ : 8 MB
電源	7 ~ 20V DC、最大 5W Power over Ethernet (IEEE 802.3af 準拠) : Class 2
コネクタ	ネットワークコネクタ (RJ-45) : 10BASE-T/100BASE-TX I/O コネクタ : アラーム入力 × 1、アラーム出力 × 1、補助電源 の供給が可能 Audio in : 3.5mm ジャック、Mic/Line in Audio out : 3.5mm ジャック、Line out
動作環境	温度 : 5 ~ 45°C 湿度 : 20 ~ 80% RH (結露不可)
認可	EN 55022 Class B、EN 55024、EN 61000-3-2、EN 61000-3-3、 FCC Part 15 Subpart B Class B、VCCI Class B、ICES-003 Class B、 C-tick AS/NZS CISPR 22、EN 60950-1 Power supply: EN 60950-1、UL、cUL
重量	AXIS 210A : 260g (外部電源、スタンドを除く) AXIS 211A : 270g (外部電源、スタンドを除く)
付属品	外部電源アダプタ、スタンド、I/O ターミナルブロック、ネジ、 AXIS Network Video CD、MPEG-4 ライセンス (Windows デコー ダ 1 ユーザライセンス)

詳しい情報については、www.axiscom.co.jp をご覧ください。

寸法

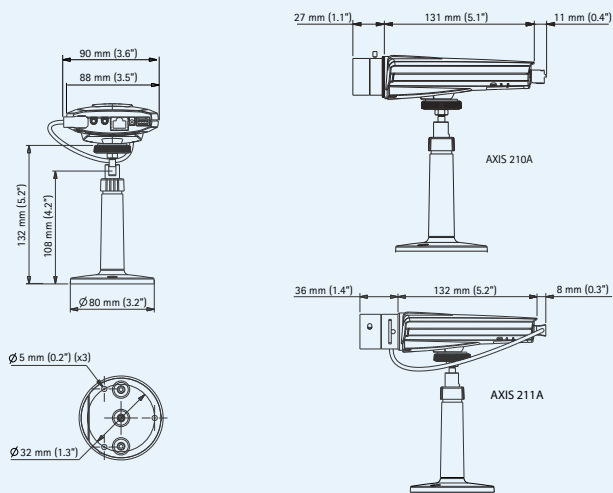

オプションアクセサリ

各種ハウジング (写真は欧米販売モデルです。)



交換レンズ



AXIS Camera Station は、Axis ネットワークカメラからの
画像を表示・録画する、包括的なビデオ管理ソフトウェア
です。詳しくは、Axis のホームページをご覧ください。
www.axiscom.co.jp/prod/video/soft/

アクシスコミュニケーションズ株式会社

©2008 Axis Communications AB. AXIS COMMUNICATIONS, AXIS, ETRAX, ARTPEC, VAPIX は、スウェーデンおよびその他の国で登録された Axis AB の
登録商標です。その他、記載の社名、商品名などは、各社の商標または登録商標です。記載の内容は予告なく変更されることがあります。記載の内容は、
2008年12月現在のものです。

AXIS
COMMUNICATIONS