



ペンダント設置キット PC30-VB 設置ガイド

Pendant Mounting Kit PC30-VB Installation Guide

Hängemontagesatz für PC30-VB Installationshandbuch

Kit de montaje de colgante PC30-VB Guía de instalación

Kit di montaggio per telecamera sospesa PC30-VB Manuel d'installazione

Набор для крепления на подвеске PC30-VB — Руководство по установке

Sarkıtma Montaj Kiti PC30-VB Kurulum Kılavuzu

Zestaw do montażu podwieszanego PC30-VB — instrukcja instalacji

ชุดติดตั้งแบบห้อย PC30-VB คู่มือการติดตั้ง

펜던트 설치 키트 PC30-VB 설치가이드

吊頂安裝套件 PC30-VB 安裝指南 使用说明书

© CANON INC. 2019 Printed in Taiwan

同梱品の確認 / Check Included Items / Überprüfen des Lieferinhalts / Compruebe los artículos incluidos / Vérification des éléments fournis / Verifica dei componenti inclusi / Проверка комплектности / Dahili Parçaların Kontrolü / Sprawdź kompletność zestawu / ตรวจสอบรายการที่หามาให้ / 동봉품 확인 / 检查随附的项目

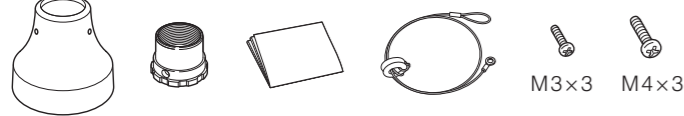

カメラを設置する / Installing the Camera / Installieren der Kamera / Instalación de la cámara / Installation de la caméra / Installazione della telecamera / Установка камеры / Kamerayı kurma / Instalowanie kamery / การติดตั้งกล้อง / 카메라 설치 / 安裝攝像機

JA 各カメラの『設置ガイド』を参照してください。  
 EN Please refer to the "Installation Guide" for each camera.  
 DE Informationen zur jeweiligen Kamera finden Sie im „Installationshandbuch“.  
 ES Por favor, consulte la "Guía de instalación" para cada cámara.  
 FR Veuillez vous référer au « Manuel d'installation » de chaque caméra.  
 IT Fare riferimento alla "Guida all'installazione" di ogni telecamera.  
 RU См. «Руководство по установке» для каждой камеры.  
 TR Lütfen her kamera için "Kurulum Kılavuzu"na bakın.  
 PL Należy zapoznać się z „Instrukcją instalacji” kamery.  
 TH โปรดดู "คู่มือการติดตั้ง" ของกล้องแต่ละรุ่น  
 KO 각 카메라의 "설치가이드"를 참조해 주십시오.  
 ZH 请参阅各摄像机的“安装指南”。

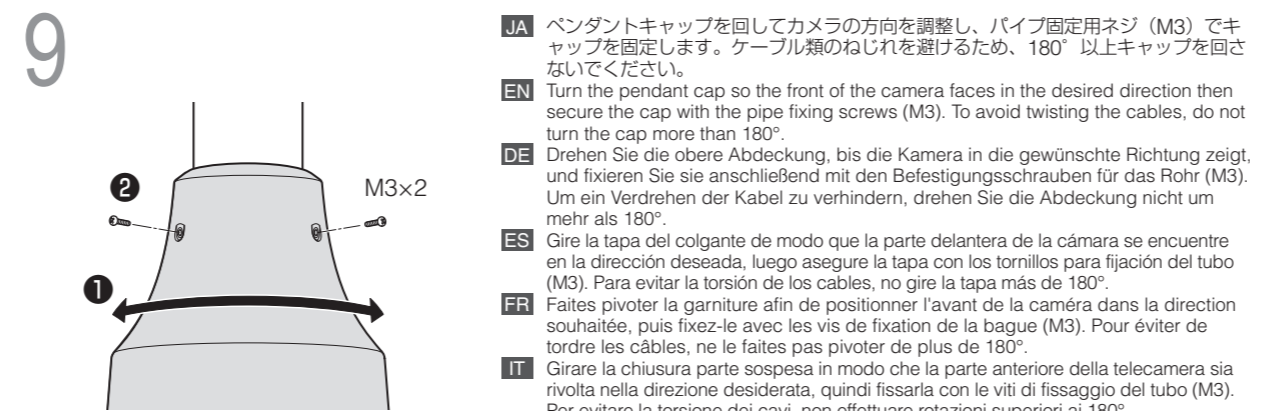
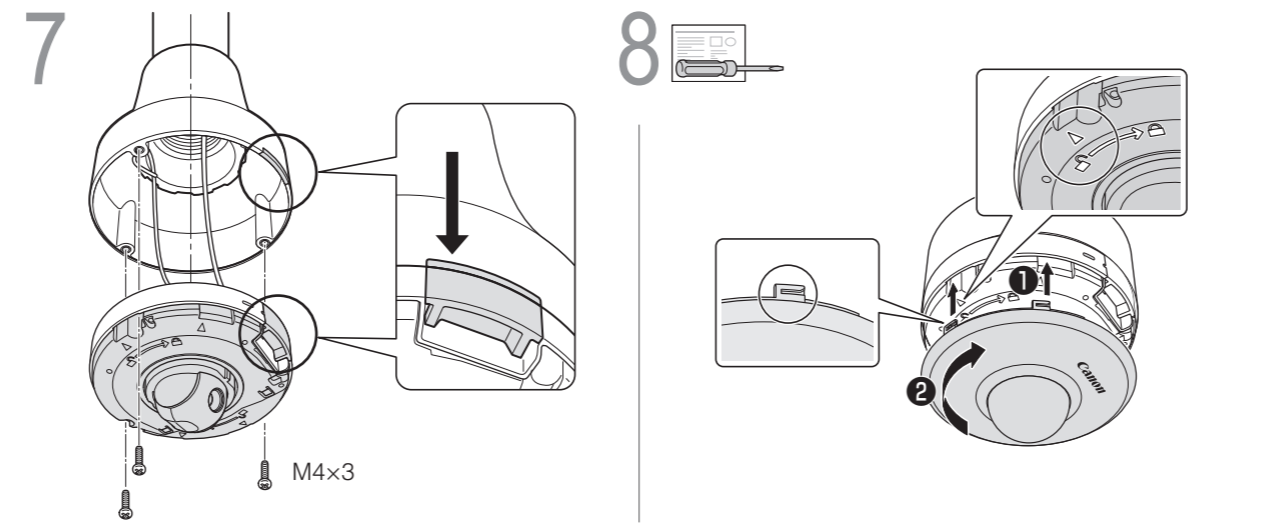
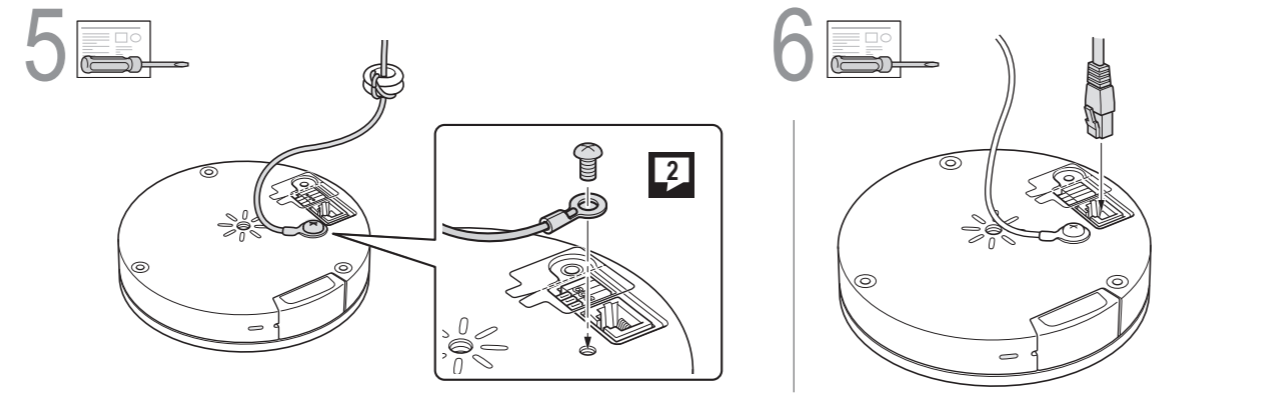
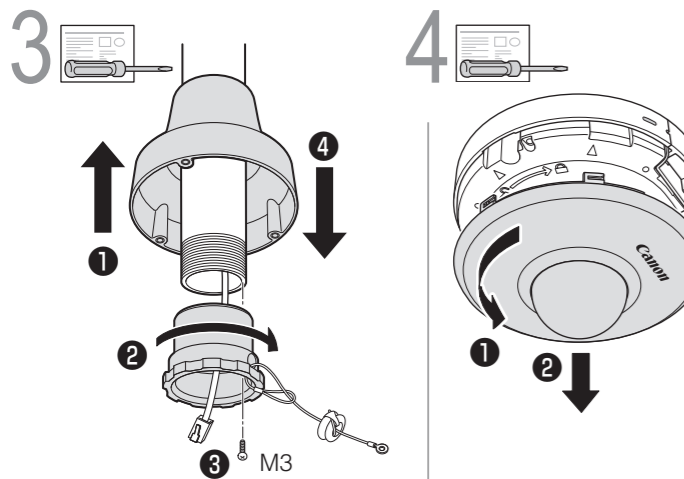
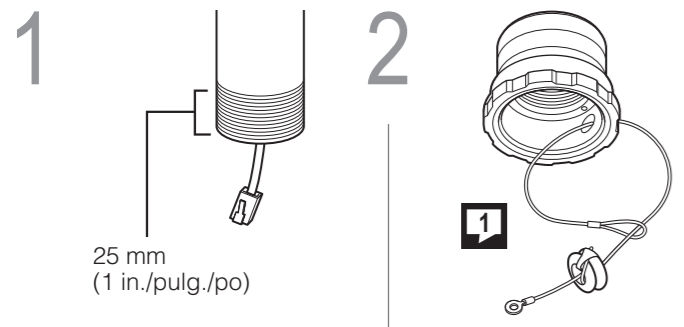

JA ペンダントキャップを回してカメラの方向を調整し、パイプ固定用ネジ (M3) でキャップを固定します。ケーブル類のねじれを避けるため、180°以上キャップを回さないでください。  
 EN Turn the pendant cap so the front of the camera faces in the desired direction then secure the cap with the pipe fixing screws (M3). To avoid twisting the cables, do not turn the cap more than 180°.  
 DE Drehen Sie die obere Abdeckung, bis die Kamera in die gewünschte Richtung zeigt, und fixieren Sie sie anschließend mit den Befestigungsschrauben für das Rohr (M3). Um ein Verdrehen der Kabel zu verhindern, drehen Sie die Abdeckung nicht um mehr als 180°.  
 ES Gire la tapa del colgante de modo que la parte delantera de la cámara se encuentre en la dirección deseada, luego asegure la tapa con los tornillos para fijación del tubo (M3). Para evitar la torsión de los cables, no gire la tapa más de 180°.  
 FR Faites pivoter la garniture afin de positionner l'avant de la caméra dans la direction souhaitée, puis fixez-le avec les vis de fixation de la bague (M3). Pour éviter de tordre les câbles, ne le faites pas pivoter de plus de 180°.  
 IT Girare la chiusura parte sospesa in modo che la parte anteriore della telecamera sia rivolta nella direzione desiderata, quindi fissarla con le viti di fissaggio del tubo (M3). Per evitare la torsione dei cavi, non effettuare rotazioni superiori ai 180°.  
 RU Поверните колпачок подвески таким образом, чтобы передняя сторона камеры находилась в требуемом направлении, затем закрепите колпачок крепежными винтами трубки (M3). Во избежание скручивания проводов не поворачивайте колпачок более чем на 180°.  
 TR Sarkıtma başlıđı, kameranın önü istenen yöne bakacak şekilde döndürün. Ardından boru sabitleme vidaları (M3) ile başlıđı sabitleyin. Kabloların bükülmesini önlemek için başlıđı 180°den fazla döndürmeyin.  
 PL Obrócić kołpak do montażu podwieszanego tak, aby przód kamery był skierowany w żądaną stronę, a następnie przymocować kołpak do rurki śrubami mocującymi (M3). Aby uniknąć skręcenia się przewodów, nie należy obracać kołpaka o więcej niż 180°.  
 TH หมุนฝาครอบตัวห้อยเพื่อให้ด้านหน้าของกล้องหันไปในทิศทางที่ต้องการ แล้วยึดฝาครอบให้แน่นหน้าด้วยสกรูยึดท่อ (M3) เพื่อป้องกันไม่ให้สายเคเบิลบิด ห้ามหมุนฝาครอบเกินกว่า 180°  
 KO 펜던트 캡을 돌려서 카메라의 방향을 조정하고, 파이프 고정용 나사(M3)로 캡을 고정합니다. 케이블들의 뒤를림을 방지하기 위해 180° 이상 캡을 돌리지 마십시오.  
 ZH 转动顶盖使摄像机的前端对准所需方向, 然后使用管道固定螺钉 (M3) 固定顶盖。为避免连接线扭曲, 请勿将顶盖转动超过180°。

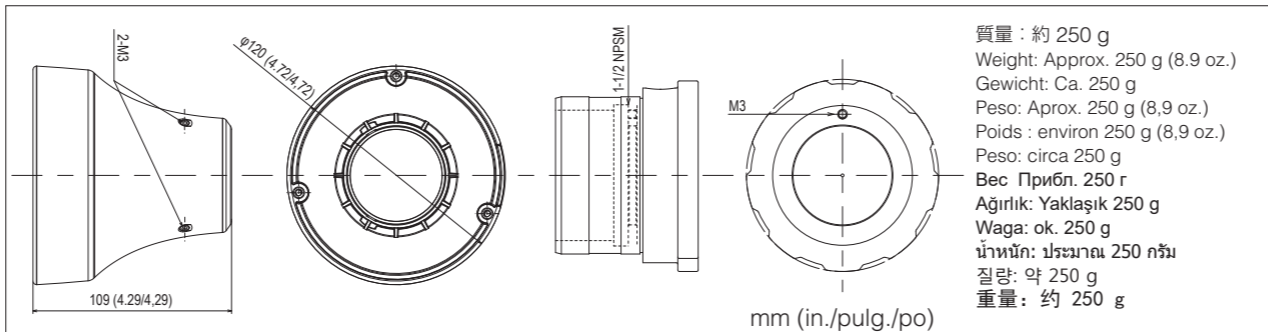

1 JA ペンダント設置キットに同梱されている落下防止用ワイヤーをご使用ください。  
 EN Use the safety wire included with the pendant mounting kit.  
 DE Verwenden Sie das im Lieferumfang des Hängemontagesatzes enthaltene Sicherheitsseil.  
 ES Utilice el cable de seguridad incluido con el kit de montaje de colgante.  
 FR Utilisez le fil de sécurité fourni avec le kit de montage de suspension.  
 IT Utilizzare il cavo di sicurezza in dotazione con il kit di montaggio per telecamera sospesa.  
 RU Используйте предохранительную проволоку, прилагаемую к набору для крепления на подвеске.  
 TR Sarkıtma montaj kiti ile birlikte gelen güvenli kablounu kullanın.  
 PL Należy stosować przewód zabezpieczający znajdujący się w zestawie do montażu podwieszanego.  
 TH ใช้สายเซฟตี้ที่หามาพร้อมกับชุดติดตั้งแบบห้อย  
 KO 펜던트 설치 키트에 동봉된 낙하 방지용 와이어를 사용해 주십시오.  
 ZH 使用吊頂安裝套件随附的安全钢丝。

2 JA カメラ本体の落下防止用ワイヤーに同梱されているネジをご使用ください。  
 EN Use the screw included with the camera's safety wire.  
 DE Verwenden Sie die Schraube, die mit dem Sicherheitsseil der Kamera geliefert wurde.  
 ES Utilice el tornillo incluido con el cable de seguridad de la cámara.  
 FR Utilisez la vis fournie avec le fil de sécurité de la caméra.  
 IT Utilizzare la vite fornita con il cavo di sicurezza della telecamera.  
 RU Используйте винт, прилагаемый к предохранительной проволоке камеры.  
 TR Kameranın güvenli kablosu ile birlikte gelen vidayı kullanın.  
 PL Użyć śruby dołączonej do przewodu zabezpieczającego kamery.  
 TH ใช้สกรูที่หามาพร้อมกับสายเซฟตี้ของกล้อง  
 KO 카메라의 낙하 방지용 와이어에 동봉된 나사를 사용해 주십시오.  
 ZH 使用摄像机安全 钢丝随附的螺钉。

JA この製品は屋内専用です。「安全にお使いいただくために」の項を必ずお読みになり、正しくご使用ください。お読みになった後、この設置ガイドはいつでも見られる場所に保管してください。また、この設置ガイドと併せて、カメラに同梱の『設置ガイド』をお読みください。

安全にお使いいただくために  
 設置上の注意

注意 傷害が発生する可能性が想定される内容を示しています。

• 設置工事は必ず専門の工事業者に依頼し、お客様ご自身では絶対に設置工事をしないでください。落下・感電など、思わぬ事故の原因になります。

• 設置時は、オプション品とカメラを含む総重量に耐える十分な強度があることを確かめ、必要に応じて十分な補強を行ってください。

• ペンダント設置キットに同梱されている落下防止用ワイヤーをご使用ください。

• 落下によるけがや機器の破損を防止するため、取付金具やネジのさびつき、ネジの緩みがないか定期的に点検を行ってください。

• 不安定な場所、激しい振動や衝撃のある場所、塩害や腐食性ガスの発生する場所には設置しないでください。

• 専用のカメラ以外に取り付けしないでください。

落下など事故の原因になることがあります。

• 取り付けの際は、指を挟み込まないように注意してください。

けがの原因になることがあります。

注意 物的損害が発生する可能性が想定される内容を示しています。

• 静電気除去対策をしてから、作業を行ってください。

故障の原因になることがあります。

使用上の注意

警告 死亡または重傷を負う可能性が想定される内容を示しています。

• 分解、改造はしないでください。

• 接続ケーブル類を傷つけないでください。

火災、感電の原因になります。

本書の内容について、将来予告なしに変更することがあります。

EN This product is for indoor use only. Be sure to read the "Safety Precautions" section for correct use. After reading this "Installation Guide", keep it in a readily accessible location for future reference. In addition to this "Installation Guide", also read the "Installation Guide" included with the camera.

Safety Precautions

Installation Precautions

Caution Failure to follow the instructions may result in injury.

• Request a professional installer for all installation work. Never try to install the camera yourself. Doing so may result in unforeseen accidents such as dropping the camera or electric shock.

• When installing, make sure the surface is capable of withstanding the total weight of the camera and accessories, and sufficiently reinforce if necessary.

• Use the safety wire included with the pendant mounting kit.

• Periodically check the parts and screws for rust and loosening, in order to prevent injuries and equipment damage due to falling items.

• Do not install in unstable places, places subject to significant vibration or impact, or places subject to salt damage or corrosive gas.

• Use only with compatible cameras.

Failure to do so may result in the camera falling or other accidents.

- Be careful not to get your fingers caught when installing.

<span><span></span></span>	<b>Caution</b>	Failure to follow the instructions may result in property damage.
----------------------------	----------------	---

- Take measures to remove static electricity before performing any procedures.

**Failure to do so may result in malfunctions.**

<span><span></span></span>	<b>Warning</b>	Failure to follow the instructions may result in death or serious injury.
----------------------------	----------------	---

- Do not disassemble or modify the camera.
- Do not damage the connecting cable.

## Failure to do so may result in fire or electric shock.

The contents of this guide are subject to change without any prior notice.

**DE** Dieses Produkt ist nur für den Innenbereich. Beachten und lesen Sie vor allem den Abschnitt „Sicherheitshinweise“. Es wird empfohlen, dieses Installationshandbuch zur zukünftigen Verwendung griffbereit aufzubewahren. Lesen Sie außer diesem Installationshandbuch bitte auch das im Lieferumfang der Kamera enthaltene Installationshandbuch.

Sicherheitshinweise
<b>Sicherheitshinweise zur Installation</b>
<span>⚠</span> Vorsicht Die Nichtbeachtung dieser Hinweise kann zu Verletzungen führen.
<ul style="list-style-type: none"><li><b>Die Kameramontage ist von fachkundigem Personal vorzunehmen. Die Kamera niemals selbst installieren. Anderenfalls besteht unnötiges Unfallrisiko (u. a. Beschädigung der Kamera) oder Stromschlaggefahr.</b></li></ul>

- Bei der Montage ist darauf zu achten, dass die Deckenfläche das Gesamtgewicht der Kamera und der Zubehörteile tragen kann. Auf ausreichende Befestigung achten.
- Verwenden Sie das im Lieferumfang des Hängemontagesatzes enthaltene Sicherungsseil.** Um etwaige Verletzungen und Beschädigungen durch fehlerhafte Teile zu vermeiden, sind Halterungen und Schrauben in regelmäßigen Abständen auf Rost und lockere Teile zu überprüfen.
- Die Kamera nicht an bzw. auf instabilen Oberflächen oder an Standorten installieren, wo die Kamera starken Erschütterungen, Salz oder korrosiven Gasen ausgesetzt ist.
- Nur mit kompatiblen Kameras verwenden.
- Anderenfalls kann die Kamera evtl. herunterfallen oder andere Unfälle wären die Folge.**
- Achten Sie darauf, dass Sie sich bei der Installation nicht die Finger einklemmen.
- Andernfalls könnten Verletzungen auftreten.**

Vorsicht	Die Nichtbeachtung dieser Hinweise kann zu Sachschäden führen.
<ul style="list-style-type: none"><li>Ergreifen Sie vor der Ausführung jeglicher Installationsschritte Maßnahmen zur Beseitigung von statischer Elektrizität.</li></ul>	

**Fehlfunktionen können die Folge sein.**

Sicherheitshinweise zu Verwendung und Betrieb
<span>⚠</span> Achtung Die Nichtbeachtung dieser Hinweise kann zu schweren Verletzungen oder sogar zum Tod führen.
<ul style="list-style-type: none"><li>Zerlegen und verändern Sie die Kamera nicht.</li> <li>Anschlusskabel nicht beschädigen.</li> <li><b>Anderenfalls besteht Brand- oder Stromschlaggefahr.</b></li></ul>

Wir behalten uns Änderungen am Inhalt dieses Handbuchs ohne vorherige Ankündigung vor.

**ES** Este producto es sólo para uso en interiores. Lea atentamente la sección "Precauciones de seguridad" para utilizarla correctamente. Una vez haya leído esta "Guía de instalación", guárdela en un lugar accesible como referencia de consulta en el futuro. Además de esta "Guía de instalación", lea también la "Guía de instalación" que se incluye con la cámara.

Precauciones de seguridad
<b>Precauciones de instalación</b>
<span>⚠</span> Precaución Si no se siguen las instrucciones, se podrían producir lesiones.

- Solicite a un instalador profesional que realice todo el trabajo de instalación. No intente nunca instalar la cámara por sí mismo. En caso contrario, se podrían producir accidentes imprevistos, como la caída de la cámara o descargas eléctricas.**

- Durante la instalación, asegúrese de que la superficie puede soportar el peso total de la cámara y el soporte para montaje y de que está lo suficientemente reforzada si es necesario.
- Utílize el cable de seguridad incluido con el kit de montaje de colgante.**
- Revise periódicamente la posible existencia de oxidación o materiales sueltos en los soportes y los tornillos para impedir accidentes o daños en el equipo debido a la caída de elementos.
- No instale la cámara en lugares inestables, en lugares sometidos a vibraciones o impactos fuertes ni en lugares sometidos a daños salinos ni gas corrosivo.
- Utilícelo solamente con cámaras compatibles.

**En caso contrario, la cámara podría caerse o se podrían producir otros accidentes.**

- Tenga cuidado de no pillarse los dedos cuando realice la instalación.
- En caso contrario, se podrían producir lesiones.**

Precaución	Si no se siguen las instrucciones, se podrían producir daños en el producto.
<ul style="list-style-type: none"><li>Tome medidas para retirar la electricidad estática antes de realizar cualquiera de los procedimientos.</li></ul>	
<b>En caso contrario, se podrían producir fallos en el funcionamiento.</b>	

Precauciones de uso
<span>⚠</span> Advertencia Si no se siguen las instrucciones, se podrían producir lesiones graves o incluso la muerte.
<ul style="list-style-type: none"><li>No desmonte ni modifique la cámara.</li> <li>No dañe el cable de conexión.</li> <li><b>En caso contrario, se podrían producir descargas eléctricas o un incendio.</b></li></ul>

El contenido de esta guía está sujeto a cambios sin previo aviso.

**FR** Ce produit est destiné à une utilisation en intérieur. Pour une bonne utilisation, assurez-vous de lire la section « Précautions de sécurité ». Après lecture du Manuel d'installation, conservez-le dans un endroit facilement accessible pour référence ultérieure. En plus de ce Manuel d'installation, lisez également le « Manuel d'installation » fourni avec la caméra.

Précautions de sécurité
<b>Précautions d’installation</b>
<span>⚠</span> Prudence Le non-respect des instructions peut entraîner des blessures.

- Faites appel à un professionnel pour toute installation de la caméra. Ne tentez jamais d'installer la caméra vous-même. Agir de la sorte peut vous exposer à des accidents imprévisibles tels que la chute de la caméra ou un choc électrique.

- Lors de l'installation, vérifiez que la surface est en mesure de supporter le poids total de la caméra et de ses accessoires, et renforcez-la suffisamment, le cas échéant.
- Utilisez le fil de sécurité fourni avec le kit de montage de suspension.**
- Contrôlez régulièrement que les pièces et les vis de fixation ne sont pas rouillées ni desserrées afin d'écartar tout risque de blessure ou d'endommagement du matériel dû à la chute d'éléments.
- Ne pas installer dans des endroits instables, soumis à d'importants impacts ou vibrations, ou exposés aux dommages causés par le sel ou les gaz corrosifs.
- Utilisez ce produit uniquement avec des caméras compatibles.
- Le non-respect de cette instruction peut provoquer la chute de la caméra ou d'autres accidents.**

- Faites attention de ne pas coincer vos doigts pendant l'installation.
- Vous risqueriez de vous blesser.**

Prudence	Le non-respect des instructions peut entraîner des dommages matériels.
<ul style="list-style-type: none"><li>Prenez des mesures pour éliminer l'électricité statique avant d'effectuer toute procédure.</li></ul>	
<b>Le non-respect de cette instruction peut provoquer un mauvais fonctionnement.</b>	

Précautions d’utlisation
<span>⚠</span> Avertissement Le non-respect des instructions peut entraîner la mort ou des blessures graves.
<ul style="list-style-type: none"><li>Ne désassemblez pas et ne modifiez pas la caméra.</li> <li>N'endommagez pas les câbles de connexion.</li> <li><b>Le non-respect de cette instruction peut provoquer un incendie ou un choc électrique.</b></li></ul>
Le contenu de ce guide peut être modifié sans préavis.

**IT** Questo prodotto è solo per uso interno. Accertarsi di leggere la sezione "Precauzioni di sicurezza" per un corretto utilizzo. Dopo aver letto la "Guida all'installazione", conservarla in un posto facilmente accessibile per poterla consultare in futuro. Leggere anche la "Guida all'installazione" inclusa con la telecamera.

Precauzioni di sicurezza
<b>Precauzioni per l’installazione</b>
<span>⚠</span> Attenzione Un utilizzo inappropriato non conforme alle indicazioni potrebbe provocare lesioni.

- Rivolgersi a un tecnico professionista per tutti i lavori di installazione della telecamera. Non effettuare mai le operazioni di installazione autonomamente per evitare incidenti imprevisti, come la caduta della telecamera o scosse elettriche.**

- Quando si effettua l'installazione, assicurarsi che la superficie sia in grado di sostenere il peso totale della telecamera e degli accessori e che sia sufficientemente rinforzata se necessario.
- Utilizzare il cavo di sicurezza in dotazione con il kit di montaggio per telecamera sospesa.**
- Verificare periodicamente che le parti e le viti non presentino ruggine e allentamenti per prevenire lesioni e danni all'apparecchiatura dovuti alla caduta dei componenti.
- Non installare in luoghi instabili, soggetti a grosse vibrazioni o urti o soggetti a danni provocati dalla salinità o dal gas corrosivo.
- Utilizzare solamente con telecamere compatibili.

**Il mancato rispetto di queste precauzioni potrebbe causare la caduta della telecamera o altri incidenti.**

- Prestare attenzione a non incastrare le dita durante l'installazione.

**In caso contrario, sussiste il rischio di lesioni.**

Attenzione	Un utilizzo inappropriato non conforme alle indicazioni potrebbe provocare danni alla proprietà.
<ul style="list-style-type: none"><li>Adottare le dovute misure per eliminare l'elettricità statica prima di ogni procedura.</li></ul>	
<b>In caso contrario, sussiste il rischio di malfunzionamenti.</b>	

Precauzioni per l'uso
<span>⚠</span> Avviso Un utilizzo inappropriato non conforme alle indicazioni potrebbe provocare morte o lesioni gravi.
<ul style="list-style-type: none"><li>Non smontare né modificare la telecamera.</li> <li>Non danneggiare il cavo di collegamento.</li> <li><b>In caso contrario, sussiste il rischio di incendio o scosse eleltriche.</b></li></ul>
I contenuti di questa guida sono soggetti a modifica senza preavviso.

**RU** Это изделие предназначено для эксплуатации только в помещении. В целях правильной эксплуатации обязательно прочитайте раздел «Меры предосторожности». Прочитав данное «Руководство по установке», храните его в легкодоступном месте для дальнейшего использования в качестве справочника. В дополнение к данному «Руководству по установке», прочитайте также «Руководство по установке», входящее в комплект камеры.

Меры предосторожности
<b>Меры предосторожности при установке</b>
<span>⚠</span> Осторожно Несоблюдение указаний может привести к травме.

- Все работы по установке камеры должны выполняться специалистом по установке. Ни в коем случае не пытаться выполнить установку камеры самостоятельно. Несоблюдение этого правила может привести к непредвиденным последствиям, например к падению камеры или поражению электрическим током.**
- При установке на потолке удостоверьтесь в том, что поверхность способна выдержать общий вес камеры и дополнительных принадлежностей. При необходимости ее следует укрепить.
- Используйте предохранительную проволоку, прилагаемую к набору для крепления на подвеске.**
- Периодически осматривайте детали и винты на предмет ржавчины и ослабления, чтобы предотвратить травмы и порчу оборудования из-за падения предметов.
- Нельзя производить установку на неустойчивых поверхностях, в местах, подверженных значительным вибрациям и ударам, а также солевому повреждению и действию коррозионного газа.
- Используйте только с совместимыми камерами.

**При несоблюдении этого требования возникает вероятность падения камеры и прочих происшествий.**

- Следите за тем, чтобы не прищемить пальцы во время установки.

**При несоблюдении этого требования возникает вероятность травм.**

Осторожно	Несоблюдение указаний может привести к повреждению имущества.
-----------	---

- Перед тем как приступить к выполнению каких-либо действий, примите меры по устранению статического электрического заряда.

**При несоблюдении этого требования возникает вероятность неправильной работы.**

Меры предосторожности при эксплуатации
<span>⚠</span> Внимание Несоблюдение указаний, сопровождающихся этим символом, может привести к тяжелой травме или смертельному исходу.
<ul style="list-style-type: none"><li>Не пытайтесь самостоятельно разбирать или видоизменять камеру.</li> <li>Не допускайте повреждения соединительного кабеля.</li> <li><b>При несоблюдении этого требования возникает вероятность пожара или поражения электрическим током.</b></li></ul>

В содержание данного руководства могут быть внесены изменения без предварительного уведомления.

**TR** Bu ürün yalnızca iç mekan kullanımı içindir. Doğru kullanım için "Güvenlik Önlemleri"ni okuduğunuzdan emin olun. Bu "Kurulum Kılavuzu"nu okuduktan sonra, ileride başvurmak üzere kolayca ulaşılabilen bir yerde saklayın. Bu "Kurulum Kılavuzu"na ek olarak, lütfen kamerayla birlikte gelen "Kurulum Kılavuzu"nu da okuyun.

Güvenlik Önlemleri
<b>Kurulum Önlemleri</b>
<span>⚠</span> Dikkat Yönergelere uyulmaması yaralanmalarla sonuçlanabilir.

- Tüm kurulum işlemlerinin bir uzman tarafından yapılmasını isteyin. Asla kamerayı kendiniz kurmaya çalışmayın. Kendiniz kurmaya çalıştığınızda, kamerayı düşürmek veya elektrik çarpması gibi öngörülemez kazalara neden olabilirsiniz.**

- Kurulum yaptığınızda, yüzeyin kamera ve aksesuarlarının toplam ağırlığına dayanabilecek bir yapıda olduğundan emin olun ve gerekli durumlarda yeterli bir şekilde güçlendirin.
- Sarkıtma montaj kiti ile birlikte gelen güvenlik kablousunu kullanın.**
- Düşen parçalardan kaynaklanacak yaralanmaları ve ekipman hasarını önlemek amacıyla, parçaları ve vidaları paslanmaya ve gevşemeye karşı düzenli olarak kontrol edin.
- Sabit olmayan, ciddi miktarda titreşim veya darbeyle maruz kalan ya da tuzun yolu açtığı hasara, aşındırıcı gaza maruz kalan yerlere kurulum yapmayın.
- Yalnızca uyumlu kameralarla birlikte kullanın.
- Bu kuralara uyulmaması halinde kamera düşebilir veya başka kazalar meydana gelebilir.**
- Kurulum sırasında parmaklarınızı sıkıştırmamaya dikkat edin.
- Bu kuralara uyulmaması halinde yaralanmalar meydana gelebilir.**

Dikkat	Yönergelere uyulmaması maddi hasarla sonuçlanabilir.
<ul style="list-style-type: none"><li>Herhangi bir prosedürü uygulamadan önce statik elektriği ortandan uzaklaştırmak için önlem alın.</li></ul>	
<b>Bu kuralara uyulmaması halinde arızalar meydana gelebilir.</b>	

Kullanım Önlemleri
<span>⚠</span> Uyarı Yönergelere uyulmaması ölüm veya ciddi yaralanmalarla sonuçlanabilir.
<ul style="list-style-type: none"><li>Kamerayı parçalarına ayırmayın veya üzerinde değişiklik yapmayın.</li> <li>Bağlantı kablosuna hasar vermeyin.</li> <li><b>Bu kuralara uyulmaması halinde yangın veya elektrik çarpması meydana gelebilir.</b></li></ul>
Bu kılavuzun içindekiler önceden bildirilmeden değiştirilebilir.

**PL** Ten produkt jest przeznaczony wyłącznie do użytku wewnątrz pomieszczeń. Informacje dotyczące prawidłowego użytkowania można znaleźć w rozdziale „Środki bezpieczeństwa”. Po przeczytaniu niniejszej „Instrukcji instalacji” należy przechowywać ją w łatwo dostępnym miejscu, aby móc wykorzystać ją w przyszłości. Oprócz przeczytania niniejszej „Instrukcji instalacji” należy także zapoznać się z „Instrukcją instalacji” dołączoną do kamery.

Środki bezpieczeństwa
<b>Środki ostrożności podczas instalacji</b>
<span>⚠</span> Przestroga Niestosowanie się do tych instrukcji może doprowadzić do obrażeń.

- Wszystkie prace montażowe powinien przeprowadzić profesjonalny monter. Nigdy nie należy próbować instalować kamery samodzielnie. Może to doprowadzić do nieprzewidzianych wypadków, takich jak uszkodzenie kamery lub porażenie elektryczne.**
- Podczas instalacji należy upewnić się, że powierzchnia wytrzyma ciężar całkowity kamery i akcesoriów, i odpowiednio wzmocnić ją w razie potrzeby.
- Należy stosować przewód zabezpieczający znajdujący się w zestawie do montażu podwieszanego.**

- Należy okresowo sprawdzać, czy części i wkręty nie są skorodowane albo poluzowane, aby uniknąć urazów i uszkodzenia sprzętu spowodowanego przez spadające przedmioty.
- Nie należy instalować w miejscach niestabilnych, podlegających znacznym wibracjom lub wstrząsom albo narażonych na działanie soli lub gazów korozyjnych.
- Należy stosować tylko ze zgodnymi kamerami.
- W przeciwnym razie kamera może spaść lub może dojść do innych wypadków.**
- Należy uważać, aby podczas montażu nie przytrzasnąć sobie palców.
- W przeciwnym razie może dojść do obrażeń.**

Przestroga	Niestosowanie się do tych instrukcji może doprowadzić do uszkodzenia mienia.
<ul style="list-style-type: none"><li>Przed rozpoczęciem każdej procedury należy podjąć środki umożliwiające usunięcie elektryczności statycznej.</li></ul>	
<b>W przeciwnym razie może dojść do wadliwego działania.</b>	

Środki ostrożności podczas użytkowania
<span>⚠</span> Ostrzeżenie Niestosowanie się do tych instrukcji może doprowadzić do śmierci lub poważnych obrażeń.
<ul style="list-style-type: none"><li>Nie wolno demontować ani modyfikować kamery.</li> <li>Należy uważać, aby nie uszkodzić kabla połączeniowego.</li> <li><b>W przeciwnym razie może dojść do pożaru lub porażenia elektrycznego.</b></li></ul>
Treść niniejszej instrukcji może ulec zmianie bez powiadomienia.

**TH** ผลิตภัณฑ์นี้สำหรับใช้ในอาคารเท่านั้น โปรดแนใจว่าได้อ่านส่วน "ข้อควรระวังด้านความปลอดภัย" เพื่อการใช้งานที่ถูกต้อง หลังจากอ่าน "คู่มือการติดตั้ง" นี้แล้ว โปรดเก็บไว้ในที่ที่หยิบได้สะดวกเพื่ออ้างอิงในอนาคตนอกจาก "คู่มือการติดตั้ง" นี้ คราวอ่าน "คู่มือการติดตั้ง" ที่ให้มาพร้อมกับกล้องด้วย

<b>ข้อควรระวังด้านความปลอดภัย</b>
<b>ข้อควรระวังในการติดตั้ง</b>
<span>⚠</span> ข้อควรระวัง หากไม่ทำตามคำแนะนำ อาจทำให้เกิดการบาดเจ็บได้ <ul style="list-style-type: none"><li><b>จำเป็นต้องให้ผู้เชี่ยวชาญในการติดตั้งทำการติดตั้งทั้งหมด อย่าพยายามติดตั้งกล้องด้วยตัวเอง มิเช่นนั้นอาจทำให้เกิดอุบัติเหตุที่ไม่คาดคิด เช่น กล้องหล่นหรือไฟฟ้าช็อต</b></li></ul>
<ul style="list-style-type: none"><li>ขณะติดตั้ง ตรวจสอบให้แน่ใจว่าพื้นผิวสามารถรับน้ำหนักทั้งหมดของกล้องและอุปกรณ์เสริมได้ และเพิ่มความแข็งแรงให้เพียงพอหากจำเป็น</li> <li><b>ใช้สายเชพืดที่ให้มาร่วมกับชุดติดตั้งแบบห้อย</b></li> <li>ตรวจสอบชิ้นส่วนและสกรูเป็นระยะสำหรับเรื่องสั่นและหลวม เพื่อป้องกันการบาดเจ็บและเครื่องมือเสียหาย เนื่องจากตกลง</li> <li>อย่าติดตั้งในสถานที่ซึ่งไม่มีคน มีการสั่นสะเทือนหรือการกระแทก หรือมีการกักกรองของเกลือหรือแก๊ส</li> <li>ใช้ไตป์กับกล้องที่เข้ากันได้เท่านั้น</li></ul>
<b>หากไม่ทำตามนี้ อาจทำให้กล้องหล่นหรืออุบัติเหตุอื่นๆ</b> <ul style="list-style-type: none"><li>ระวังไม่ให้อุปกรณ์หนักทับหรือกดขณะติดตั้ง</li></ul>
<b>หากไม่ทำตามนี้ อาจทำให้เกิดการบาดเจ็บได้</b>
<b>ข้อควรระวัง</b> หากไม่ทำตามคำแนะนำ อาจทำให้เกิดความเสียหายต่อทรัพย์สินได้ <ul style="list-style-type: none"><li>ทำการตรวจวัดเพื่อกำจัดไฟฟ้าสถิตย์ก่อนการดำเนินการขั้นตอนใดๆ</li></ul>
<b>หากไม่ทำตามนี้ อาจทำให้การทำงานผิดพลาด</b>

<b>ข้อควรระวังสำหรับการใช้งาน</b>
<span>⚠</span> คำเตือน หากไม่ทำตามคำแนะนำ อาจทำให้เกิดการเสียชีวิตหรือบาดเจ็บสาหัสได้ <ul style="list-style-type: none"><li>อย่าแยกส่วนหรือตัดแปลงกล้อง</li> <li>อย่าทำให้สายเชื่อมต่อเสียหาย</li></ul>
<b>หากไม่ทำตามนี้ อาจทำให้เกิดไฟไหม้หรือไฟฟ้าช็อต</b>

เนื้อหาของคู่มือนี้อาจมีการเปลี่ยนแปลงโดยไม่ต้องแจ้งให้ทราบล่วงหน้า

**KO** 본 제품은 실내 전용입니다. "안전하게 사용하기 위하여"의 조항을 반드시 확인하시고 올바르게 사용하е 주십시오. 본 설치가이드를 다 읽으신 후 나중에 참고할 수 있도록 언제라도 볼 수 있는 곳에 보관해 주십시오. 또한, 이 설치가이드와 함께 카메라의 동봉되어 있는 "설치가이드"를 읽어 주십시오.

<b>안전하게 사용하기 위하여</b>
<b>설치상 주의</b>
<span>⚠</span> 주의 부상을 입을 가능성이 예상되는 내용을 나타내고 있습니다.

- 카메라의 설치 공사는 반드시 전문 공사업자에게 의뢰하시기 바람려, 고객 혼자서는 절대로 설치 공사를 하지 마십시오. 낙하, 감전 등 예상하지 못한 사고의 원인이 될 수 있습니다.

- 설치시 음선종과 카메라를 포함한 중 무게를 버틸 수 있는 충분한 강도가 있는 것을 확인한 후, 필요에 따라 충분히 보강해 주십시오.
- 펜던트 설치 키트에 동봉된 낙하 방지용 와이어를 사용해 주십시오.
- 낙하에 의한 부상, 기기의 파손을 방지하기 위하여 장차 도구나 나사의 녹, 나사가 느슨하지는 않는 지를 정기적으로점검해 주십시오.
- 불안정한 장소, 격한 진동이나 충격이 있는 장소, 염분에 의한 피해, 부식성 가스가 발생하는 장소에는 설치하지마십시오.
- 전용 카메라 이외에는 설치하지 마십시오.
- 낙하 등 사고의 원인이 될 수 있습니다.
- 설치시에 손가락이 끼지 않도록 주의해 주십시오.
- 부상의 원인이 될 수 있습니다.

주의	물적 손해가 발생할 가능성이 예상되는 내용을 나타내고 있습니다.
<ul style="list-style-type: none"><li>정전기 방지 대책을 세운 후에 작업을 수행해 주십시오.</li></ul>	
<b>고장의 원인이 될 수 있습니다.</b>	

<b>사용상 주의</b>
<span>⚠</span> 경고 사망 혹은 중상을 입을 가능성이 예상되는 내용을 나타내고 있습니다.

- 분해 및 개조를 하지 마십시오.
- 접촉 케이블 류를 손상시키지 마십시오.

**화재, 감전의 원인이 됩니다.**

본 설명서의 내용은 품질 향상을 위해 예고 없이 변경될 수 있습니다.

**ZH** 在使用本产品之前,请务必先仔细阅读本使用说明书.请务必妥善保管好本书,以便日后能随时查阅(保留备用).请在充分理解内容的基础上,正确使用.

进 口 商: 佳能(中国)有限公司
原 产 地: 请参照保修卡、产品包装箱或产品身上的标示

本产品仅限于室内使用.为确保正确使用,请务必阅读“安全注意事项”部分.阅读本“安装指南”后,请将其放在方便取阅的地方以便日后参考.除本“安装指南”外,还请阅读摄像机随附的“安装指南”.

<b>安全注意事项</b>
<b>安装注意事项</b>
<span>⚠</span> 注意 违反说明进行不恰当操作,可能会导致人身伤害。

- 请让专业安装人员进行所有摄像机的安装工作.请勿尝试自行安装摄像机.否则,可能会导致意外事故,如摄像机跌落或电击。

- 安装时,请确保表面能够承受摄像机和附件的总重量,并对其进行充分地加固。
- 使用吊项安装套件随附的安全钢丝绳。
- 请定期检查部件和螺钉是否生锈或松动,防止因部件掉落导致人身伤害和设备损坏。

- 请勿安装在不稳固的地方、经受剧烈震动或冲击的地方或遭受盐害或含腐蚀性气体的地方。
- 请仅与兼容的摄像机配合使用。

否则可能会导致摄像机掉落或其他事故。

- 请小心操作,避免在安装时手指被夹住。

否则可能会导致人身伤害。

<b>注意</b> 违反说明进行不恰当操作,可能会导致财产损坏。
<ul style="list-style-type: none"><li>在执行任何步骤前请采取去除静电的措施。</li></ul>
<b>否则可能会导致故障。</b>

否则可能会导致人身伤害。

<b>警告</b> 违反说明进行不恰当操作,可能会导致死亡或严重的人身伤害。
<ul style="list-style-type: none"><li>请勿拆解或改装摄像机。</li></ul>
<ul style="list-style-type: none"><li>请勿损坏连接线。</li></ul>
<b>否则可能会导致火灾或电击。</b>

本指南的内容可能会有所变更,敬请留意。