

# Boîtier de dôme pour intérieur

## DR41-C-VB/DR41-S-VB Manuel d'installation

Pour une bonne utilisation, assurez-vous de lire la section « Précautions de sécurité ». Après lecture du « Manuel d'installation », conservez-le dans un endroit facilement accessible pour référence ultérieure. En plus de ce manuel d'installation, lisez également le « Manuel d'installation » fourni avec la caméra.

### Prudence

Faites appel à un professionnel pour tous les travaux d'installation. Ne tentez jamais d'installer la caméra vous-même. Agir de la sorte peut vous exposer à des accidents imprévisibles tels que la chute de la caméra ou un choc électrique.

## Vérification des éléments fournis

Ce produit comprend les éléments suivants. Si l'un d'eux est manquant, veuillez contacter le revendeur auprès duquel vous avez acheté le produit.

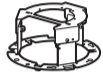

1. Support plafond



2. Support de plafond arrière



3. Dôme



4. Couvercle anti-poussière



5. Fil de sécurité

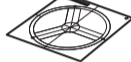

6. Modèle

7. Vis de fixation (M3) x7

8. Vis de support de plafond (M4) x 3

9. Vis de fixation du dôme (M2) x 1

10. Manuel d'installation (ce document)

## Utilisation du boîtier de dôme pour intérieur

Il est recommandé d'utiliser le boîtier de dôme pour intérieur avec le modèle de caméra noir pour réduire la visibilité et les reflets de la caméra.

### Important

- Lors de l'utilisation du boîtier de dôme, installez la caméra avec précaution, car le dôme peut rendre les vidéos floues, ou le boîtier peut être visible lorsque l'objectif de la caméra est proche de la position horizontale (angle inférieur à 15°).
- Lors de l'utilisation du boîtier de dôme, l'angle de vue est légèrement plus large.
- La présence de saleté sur le dôme peut réduire la qualité de l'image. Un nettoyage régulier est recommandé. Utilisez un tissu léger humidifié avec de l'eau ou un détergent neutre dilué pour essuyer la saleté, puis essuyez avec un chiffon sec.

## Symboles indiquant les précautions de sécurité

Ce « Manuel d'installation » utilise les symboles suivants afin de signifier à l'utilisateur des informations importantes en vue d'une utilisation sans danger du produit. Veuillez les respecter.

<b>Avertissement</b>	Le non-respect de toute instruction accompagnée de ce symbole peut entraîner la mort ou des blessures graves. Afin de garantir votre sécurité, veuillez respecter ces avertissements.
<b>Prudence</b>	Le non-respect de toute instruction accompagnée de ce symbole peut entraîner des blessures. Afin de garantir votre sécurité, veuillez respecter ces précautions.
<b>Prudence</b>	Le non-respect de toute instruction accompagnée de ce symbole peut entraîner des dommages matériels. Veuillez respecter ces précautions.
Important	Ce symbole indique des éléments importants ou réglementés. Veuillez à lire cette section.
Remarque	Contient des informations de référence relatives à l'utilisation ou des explications supplémentaires.

## Précautions de sécurité

Cette section explique les précautions devant être prises lors de l'utilisation de la caméra. Le non-respect de ces précautions peut entraîner des blessures, la mort et/ou des dommages matériels. Veuillez lire attentivement les informations suivantes et veillez à suivre ces précautions.

### Précautions d'installation

#### Avertissement

Ne pas installer aux endroits suivants :

- Endroits directement exposés à la lumière du soleil, situés près d'objets générateurs de chaleur ou soumis à des températures élevées
- Endroits proches de corps incandescents ou de solvants inflammables (alcool, diluant, carburant, etc.)
- Endroits humides ou poussiéreux
- Endroits soumis aux fumées huileuses ou à la vapeur
- Endroits soumis à l'air marin
- Endroits confinés ou fermés

Le non-respect de ces instructions peut provoquer un incendie ou un choc électrique.

#### Prudence

Pour l'installation ou la vérification de cette caméra, veuillez consulter votre revendeur.

- Cette installation devrait être effectuée par un professionnel qualifié et être conforme aux normes en vigueur.
- Lors de l'installation, vérifiez que la surface est en mesure de supporter le poids total de la caméra et de ses accessoires. Renforcez-la suffisamment le cas échéant.
- Assurez-vous d'utiliser les vis d'installation conçues pour le type de surface auquel la caméra va être fixée.
- Contrôlez régulièrement que les pièces et les vis de fixation ne sont pas rouillées ni desserrées afin d'écartier tout risque de blessure ou d'endommagement du matériel dû à la chute d'éléments.

- Ne pas installer dans des endroits instables, soumis à d'importants impacts ou vibrations, ou exposés aux dommages causés par le sel ou les gaz corrosifs.
- La caméra ne peut pas être installée sur des surfaces verticales, telles que des murs.
- Veillez à attacher le fil de sécurité lors de l'installation de la caméra.
- Utilisez ce produit uniquement des caméras compatibles.

Le non-respect de ces instructions peut provoquer la chute de la caméra ou d'autres accidents.

- Ne touchez pas le bord des pièces métalliques sans protection.
- Faites attention de ne pas vous coincer les doigts pendant l'installation.

Si vous ne respectez pas ces précautions, vous vous exposez à des risques de blessure.

#### Prudence

- Veillez à ne pas porter la caméra par son extrémité.
- Ne faites pas tourner la caméra à la main.
- N'installez pas la caméra sur une surface instable ou inclinée.
- En présence de condensation, attendez qu'elle se dissipe avant d'allumer la caméra.

Le non-respect de ces instructions peut provoquer un mauvais fonctionnement.

- Veillez à ne pas endommager l'installation électrique ou la tuyauterie.

Si vous ne respectez pas ces précautions, vous risquez d'endommager des éléments périphériques.

### Précautions d'utilisation

#### Avertissement

- Si vous relevez des conditions défectueuses telles que de la fumée, des bruits inhabituels, de la chaleur ou des odeurs suspectes, cessez immédiatement l'utilisation de la caméra et contactez votre revendeur le plus proche.

Une utilisation continue du produit est susceptible de provoquer un incendie ou un choc électrique.

- Si vous entendez le tonnerre, arrêtez l'installation ou l'inspection, par exemple. Ne touchez pas la caméra et arrêtez si vous étiez en train de brancher le câble.
- Ne désassemblez pas et ne modifiez pas la caméra.
- N'endommagez pas le câble de connexion.
- N'aspergez pas la caméra d'eau et ne la mouillez pas.
- N'insérez pas d'objets étrangers tels que de l'eau ou du métal à l'intérieur de la caméra.
- N'utilisez pas de diffuseurs inflammables à proximité de la caméra.
- Ne laissez pas branchés les câbles locaux, l'alimentation électrique externe ou le connecteur d'alimentation pour l'adaptateur CA (vendu séparément) si vous n'utilisez pas la caméra pendant une période prolongée.
- N'utilisez pas de solvants inflammables tels que de l'alcool, des diluants de peinture ou de la benzine pour nettoyer la caméra.

Le non-respect de ces instructions peut provoquer un incendie ou un choc électrique.

### Remarques sur l'alimentation électrique

#### Avertissement

- Utilisez uniquement l'adaptateur CA spécifique (vendu séparément) si vous utilisez un adaptateur CA.
- Ne placez pas d'objet lourd sur le câble d'alimentation (ou sur le câble local en cas d'alimentation électrique PoE).
- Ne tirez pas sur le câble d'alimentation (ou sur le câble local en cas d'alimentation électrique PoE). Ne courbez pas de force, ne déchirez pas et ne modifiez pas ce câble.
- Ne recouvrez ou n'enveloppez pas l'adaptateur CA (vendu séparément) avec des vêtements ou des couvertures.

Le non-respect de ces instructions peut provoquer un incendie ou un choc électrique.

Pour une bonne utilisation de l'adaptateur CA spécifique (vendu séparément), veuillez lire le manuel de l'utilisateur.

#### Prudence

- Ne touchez jamais l'extrémité de la caméra lors du processus d'initialisation. Un défaut d'initialisation ou des risques de mauvais fonctionnement peuvent survenir.
- Après avoir stoppé l'alimentation, patientez au moins cinq secondes avant de la remettre en marche. Si l'alimentation est redémarrée trop rapidement, la caméra est susceptible de ne pas fonctionner correctement.

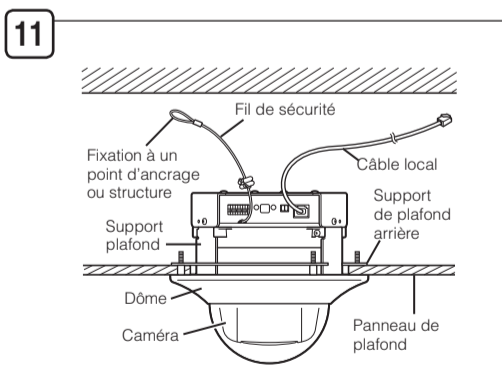
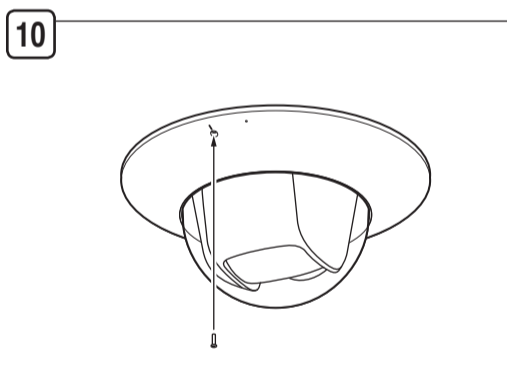
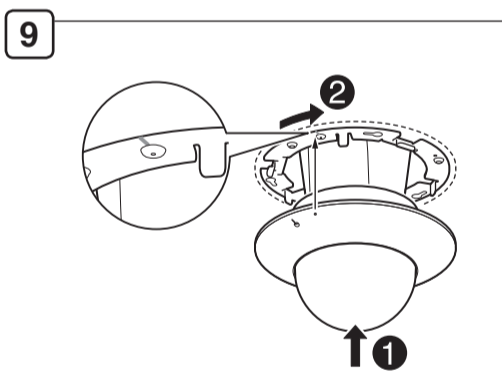
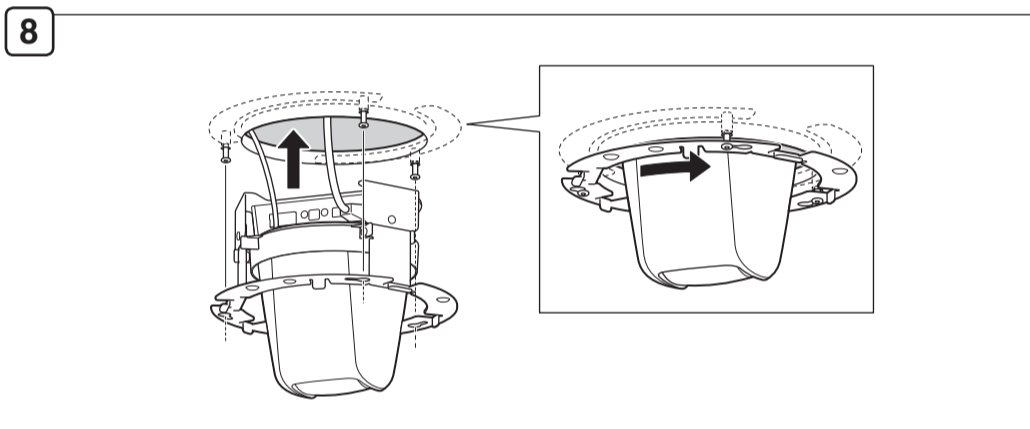
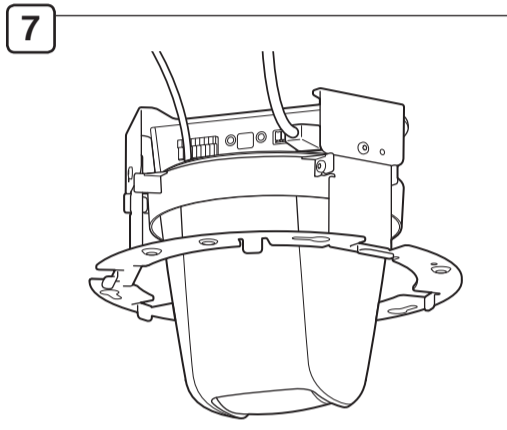
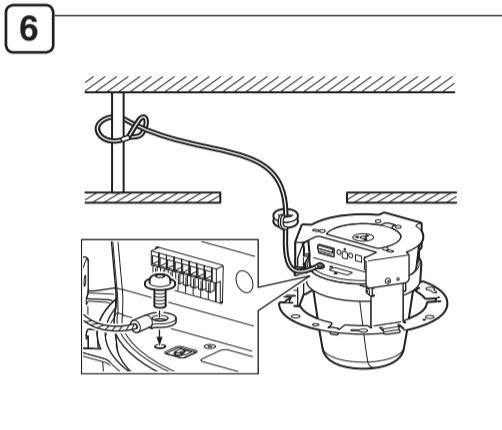
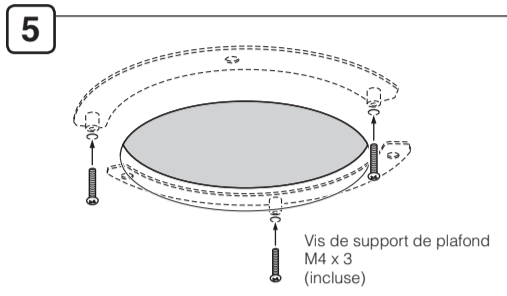
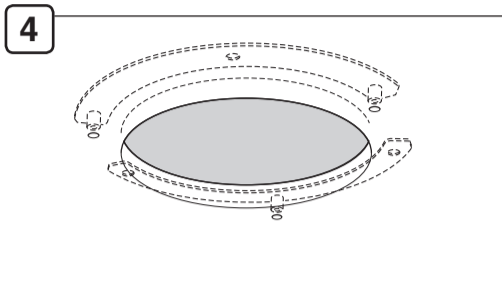
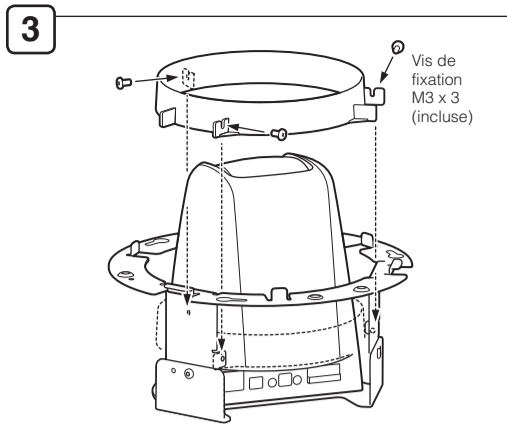
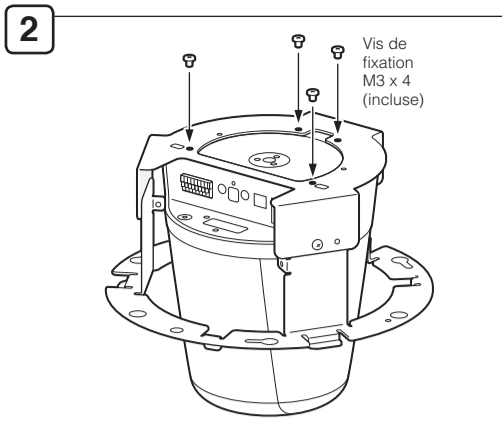

## Installation de la caméra

Les procédures de montage de la caméra au plafond à l'aide du boîtier de dôme pour intérieur sont décrites ci-après.

Si vous utilisez une carte mémoire, insérez-la dans la caméra avant l'installation (consultez le « Manuel d'installation » fourni avec la caméra).

### Important

Une fois la caméra installée, vous devez la retirer du plafond et démonter le support de plafond pour insérer et retirer la carte mémoire.

### 1 Déterminer la position d'installation de la caméra et des trous au plafond

À l'aide du modèle fourni, orientez la caméra, déterminez l'emplacement pour les trous de montage du support de plafond arrière (trois) et du support de plafond, puis percez les trous ( $\phi 165$  mm ( $\phi 6,50$  po)).

Utilisez le modèle côté imprimé face à vous.

### Important

Lors du montage du boîtier de dôme pour intérieur, veillez à ne pas introduire de sciure dans le dôme.

### 2 Monter la caméra au support de plafond

Fixez à l'aide de quatre des vis de fixations fournies (M3).

### 3 Monter le couvercle anti-poussière au support de plafond

Fixez à l'aide de trois des vis de fixations fournies (M3).

### 4 Fixer les supports de plafond arrière dans le plafond

Depuis l'intérieur du plafond, insérez les saillies dans les supports de plafond arrière à l'intérieur des trous de montage percés à l'étape 1.

### 5 Serrer provisoirement les vis au support de plafond arrière

Serrez provisoirement les trois vis de support de plafond arrière fournies (M4) dans le plafond.

### 6 Fixer le fil de sécurité

Attachez solidement le fil de sécurité à un point d'ancrage ou une structure. Une fois que vous avez fixé au plafond l'une des extrémités du fil de sécurité, fixez l'autre extrémité à la caméra à l'aide de la vis qui se trouve sur la caméra.

### 7 Connecter le câble local à la caméra par le trou de câblage

En cas d'utilisation de l'adaptateur CA (vendu séparément) ou d'une alimentation électrique externe, connectez le connecteur d'alimentation à la caméra. Le cas échéant, connectez les câbles aux terminaux E/S du périphérique externe et aux terminaux entrée/sortie audio (consultez le « Manuel d'installation » fourni avec la caméra).

### 8 Monter le support de plafond au plafond

Accrochez le support de plafond aux vis provisoirement serrées à l'étape 5, tournez-le dans le sens des aiguilles d'une montre pour le maintenir provisoirement en place, puis serrez complètement les vis.

### 9 Fixer le dôme

Alignez le symbole (O) du dôme avec le symbole (I) du support de plafond, puis tournez-le dans le sens des aiguilles d'une montre jusqu'à ce que les symboles (I) du dôme et du support de plafond soient alignés. Cette procédure permet également d'aligner le trou de vis du support de plafond au trou de vis de fixation du dôme.

### 10 Fixer le dôme

Pour empêcher le dôme de pivoter, placez l'une des vis de fixation (M2).

### 11 Redémarrer la caméra à l'issue de l'installation

La position de la caméra est initialisée (consultez le « Guide d'utilisation »).

### Remarque

Lorsque le voyant est allumé, la lumière peut être reflétée à l'intérieur du dôme et capturée sur les vidéos. Si c'est le cas, réglez le paramètre des voyants sur [Éteindre] (consultez le « Guide d'utilisation »).

## Dimensions extérieures

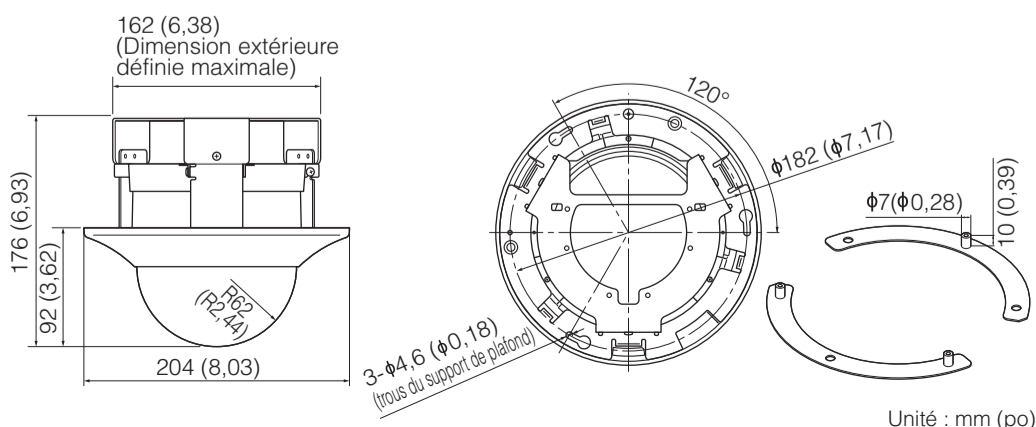

Unité : mm (po)

## Caractéristiques

Modèle	DR41-C-VB/DR41-S-VB
Type	Clair/Fumé *
Dimensions	( $\phi$ x H) $\phi 204$ x 176 mm ( $\phi 8,03$ x 6,93 po) (Dôme : R62 mm (R2,44 po))
Poids	Environ 765 g (1,687 lb.) (sans la caméra)
* Ce dôme est à environ 50% transparent.	